

Orion AR

K105 | L80

	250/80R18	11.5/80-15.3	280/70R18	320/65R18	250/85R20	300/70R20
	mit verstellbarer felge	mit fester felge	mit verstellbarer felge	mit verstellbarer felge	mit verstellbarer felge	mit verstellbarer felge
A	240	290	282	320	245	286
B	879	888	849	873	940	942
C	898/1112	948/972	1022/1112	1022/1112	882/1230	996/1260
D	1138/1352	1238/1262	1304/1394	1342/1432	1127/1475	1282/1546

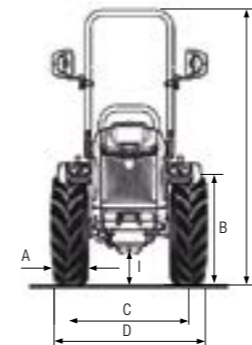

	320/70R20	340/65R20	31x15.50-15 XTC	31x15.50-15 STG	33x12.50-15 T413	13.6-16 Garden
	mit verstellbarer felge	mit verstellbarer felge	mit fester felge	mit fester felge	mit fester felge	mit fester felge
A	316	343	368	394	325	391
B	975	958	800	800	843	968
C	996/1260	996/1260	1016	1016	959/965	1240
D	1312/1576	1339/1603	1384	1410	1284/1290	1631

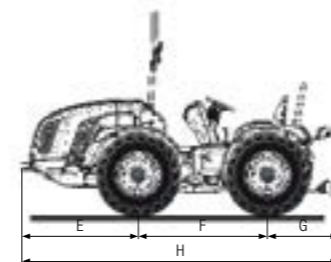

Kabine STANDARD



Orion K105 L80 AR Abmessungen (mm):							
E	F	G	H	I min/max	L min/max	M min/max	N min/max
1348	1495	932	3775	161/271	2254/2364	2070/2180	2139/2249

TECHNISCHE DATEN	Orion K105 AR	Orion L80 AR
MOTOR	Kubota V3800-CR-T-EU3	Kohler KDI 2504 TCR
Anzahl der Zylinder	4 in Reihe	4 in Reihe / 16 Ventil
Hubraum (cm³)	3769	2482
Ansaugung	Turbo	Turbo / Intercooler
Kraftstoffversorgung	Direkteinspritzung "Common rail"	Direkteinspritzung "Common rail" - 2000 bar
Emissionsklasse	Stage 3B	Stage 3B
Massenausgleich	Gegenläufige Massen	Gegenläufige Massen
Leistung (kW/PS)	72,1 / 98	55,4 / 75,3
Nenn Drehzahl (U/min)	2400	2300
Max. Drehmoment (Nm bei U/min)	330 / 1500	300 / 1500
Steuerung der Motordrehzahl	Elektronische Einstellung der Motordrehzahl über ein Steuerpult mit folgenden Funktionen: Steigerung und Verringerung der Motordrehzahl, Speichern und Abrufen der eingestellten Geschwindigkeit, Ausschaltung und Übergang auf die Mindestgeschwindigkeit	
Kühlsystem	Flüssigkeitskühlung	
Tankinhaltvermögen (l)	54	
FAHRGESTELL	Integrierter Schwingrahmen OS-FRAME mit Zentralgelenk	
ANTRIEB	Vierradantrieb mit elektrohydraulisch ausschließbarem Vorderradantrieb	
GETRIEBE	32-Gang Synchrongetriebe: 16 VW und 16 RW mit synchronisiertem Wendegetriebe	
EASYDRIVE® WENDEGETRIEBE (Optional)	Elektronisch über einen sich links am Lenkrad befindlichen Hebel (in drei Stufen VW-N-RW) geschaltetes, elektrohydraulisches Wendegetriebe. Wahlmöglichkeit zwischen 5 verschiedenen Ansprechempfindlichkeiten	
Getriebekupplung	Mehrscheibenkupplung im Ölbad mit elektronisch gesteuerter, proportional hydraulischer Ansteuerung und Pro-Act System	
DIFFERENZIAL	Vorne und hinten. Hintere und vordere Differenzialsperre gleichzeitig, oder nur hintere Differenzialsperre mit elektrohydraulischer Schaltung	
ACHSEN	Planetengeräte an der Vorder- und Hinterachse. Mittig schwingende Vorderachse (ca. ±15°)	
HINTERE ZAPFWELLE	Vom Schaltgetriebe entkoppelte und zur Fahrgeschwindigkeit synchronisierte Zapfwelle. Unter Belastung bei ausgerückter Bremse einschaltbar	
Zapfwellenkupplung	Mehrscheibenkupplung im Ölbad mit elektrohydraulischer Betätigung	
Zapfwellendrehzahl (U/min)	Serie: 540/540E - Optional: 540/1000	
HYDRAULIK	Mit doppeltem Kreislauf, unabhängigen Pumpen und Wärmetauscher	
Hydraulische Förderleistung für Hydrolenkung und elektrohydraulische Ansteuerungen (l/min)	33	
Hydraulische Förderleistung für Kraftheber und Steuergeräte (l/min)	30 (optional eine stärkere Pumpe mit einer Förderleistung von 49 l/min)	
Hydraulischer Höchstdruck (bar)	180	
HINTERE STEUERGERÄTE	Mechanisch gesteuert	
Serie	2 doppelt wirkend	
Optional und zusätzlich zur Serienausstattung	1 einfach wirkend und 1 doppelt wirkend oder 1 doppelt wirkend und 1 doppelt wirkend flottierend	
Joystick (Optional)	Zur elektronischen, proportionalen Ansteuerung der Kraftheber und der hinteren Steuergeräte bestehend aus: 1 einfach wirkend mit einstellbarer Förderleistung und freiem Rücklauf, 5 doppelt wirkend (serienmäßig eingebaute Steuergeräte werden ersetzt) und stärkere Pumpe mit einer Förderleistung von 49 l/min. Potentiometer für die Einstellung der Ansprechempfindlichkeit des Joysticks	
ELEKTRISCHE ANLAGE	Batterie 100 Ah / 12 V - Lichtmaschine 95 A	
Hinterer Stromsteckbuchsen	7- und 3-polig	
HINTERER KRAFTHEBER	Serie: mit zwei äußeren Hubzylindern - Optional: mit kontrollierter Position und Zugkraft	
Dreipunktaufhängung für Arbeitsgeräte	Serie: Normale Kupplungen Kategorien 1 und 2. Optional: Schnellkupplungen Kat. 1 und 2, L-förmig, in der Länge verstellbaren Armen und in der Breite verstellbaren Fanghaken	
Lenker des dritten Punkts	Serie: Mit manueller Einstellung - Optional: Lenker und Zugstrebe mit hydraulischer Ansteuerung	
Hubleistung an den Scheiben (kg)	2300	
VORDERER KRAFTHEBER (Optional)	Mit zwei äußeren Hubzylindern, vorderem Schutz und 2 doppelt wirkenden Steuergeräten mit freiem Rücklauf	
Lenker des dritten Punkts	Steif mit Schnellkupplungen Kat. 1	
Hubleistung (kg)	800	
FAHRERSTAND	Um 180° drehbarer, auf Silentblöcken hängender Plattform. An der drehbaren Schaltsäule montierte Pedale	
Lenkrad	Mit Neigungsverstellung	
Sitz	Mit durch Gasfeder unterstützter Kippfunktion, Sicherheitsgurt und Sensor 'Bediener an Bord' Serie: Komfortsitz mit je nach Körpergewicht des Fahrers einstellbarer Federung - Optional: Sitz 'Kab Seating' oder Sitz 'Grammer' mit Federung und pneumatischen Aufhängungen	
BETRIEBSBREMSEN	Scheibenbremsen im Ölbad mit hydrostatischer Betätigung, auf alle 4 Räder wirkend mit automatischer Schaltung des Allradantriebs	
Feststellbremse	Automatisch und unabhängig Brake-Off mit Funktion von Feststellbremsanlage auf angemessene Weise	
LENKUNG	Hydrostatische auf den zentralen Knicklenker wirkende Lenkung. Flußstromablenker für Hydrolenkung	
SICHERHEIT	Serie: Homologierter Schutzrahmen vorne, mit Gasdurchfedern zur Erleichterung der Senkung und Aufhebung	
KABINE (Optional)	Homologiert und Schall isoliert, mit Monocoque-Rahmen auf Silentblöcken, drehbarer Arbeitsscheinwerfer und Stoffsitz. Belüftungs-, Heizungs- und Klimaanlage. In Standard-Struktur oder Kegelform erhältlich	
ARMATURENBRETT	Mit Multifunktions-Farbdisplay und digitale Instrumente mit folgenden Anzeige: Arbeitsstundenzähler, Batteriespannung, Momentanverbrauch, DPF-Verschmutzung, gleichzeitige Wiedergabe von Motordrehzahl, Fahrgeschwindigkeit und Zapfwellendrehzahl. Kontrollleuchten und Hubsignal	Mit Multifunktions-Farbdisplay und digitale Instrumente mit folgenden Anzeige: Arbeitsstundenzähler, Batteriespannung, Momentanverbrauch, gleichzeitige Wiedergabe von Motordrehzahl, Fahrgeschwindigkeit und Zapfwellendrehzahl. Kontrollleuchten und Hubsignal
REIFEN (Serie)	250/80R18	
Optional	11.5/80-15.3 * 280/70R18 * 320/65R18 * 250/85R20 * 300/70R20 * 320/70R20 * 340/65R20 * 31x15.50-15 mit Profil XTC oder STG * 33x12.50-15 T413 * 13.6-16 Garden	
ANHÄNGEKUPPLUNG (Serie)	Heckseitig CUNA - Frontseitig	
Optional	Heckseitige Anhängerkupplung CEE oder CEE mit Slider-Rahmen oder CUNA mit Slider-Rahmen	
GEWICHT IN FAHRBEREITEM ZUSTAND		
Mit Schutzrahmen (kg)	2300	2230
Mit Kabine (kg)	2445	2375
WEITERE OPTIONALS	Vorderer Stoßdämpfer, drehbarer Arbeitsscheinwerfer, vordere Ballastgewichte, Ballastgewichte für Vorderräder, Aktivkohlefilter für druckdichte Kabine	

Orion RS

K105 | L80

	340/65R18	280/70R18	320/65R18	250/85R20	300/70R20
	mit verstellbarer felge	mit verstellbarer felge	mit verstellbarer felge	mit verstellbarer felge	mit verstellbarer felge
A Reifenbreite (mm)	343	282	320	245	286
B Reifendurchmesser (mm)	899	849	873	940	942
C Spurweite min/max (mm)	1098/1538	1098/1538	1098/1538	1046/1588	1134/1618
D Breite min/max (mm)	1441/1881	1380/1820	1441/1881	1291/1833	1420/1904

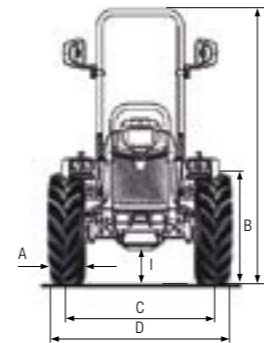

	320/70R20	340/65R20	31x15.50-15 XTC	31x15.50-15 STG	13.6-16 Garden
	mit verstellbarer felge	mit verstellbarer felge	mit fester felge	mit fester felge	mit fester felge
A Reifenbreite (mm)	316	343	368	394	391
B Reifendurchmesser (mm)	975	958	800	800	968
C Spurweite min/max (mm)	1134/1618	1134/1618	1260/1374	1260/1374	1240/1400
D Breite min/max (mm)	1450/1934	1477/1961	1628/1742	1654/1768	1631/1791

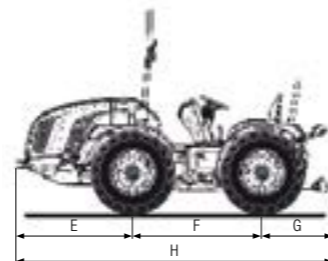

Orion K105 L80 RS Abmessungen (mm):							
E	F	G	H	I min/max	L min/max	M min/max	N min/max
1348	1495	932	3775	184/294	2254/2364	2070/2180	2139/2249

TECHNISCHE DATEN	Orion K105 RS	Orion L80 RS
MOTOR	Kubota V3800-CR-T-EU3	Kohler KDI 2504 TCR
Anzahl der Zylinder	4 in Reihe	4 in Reihe / 16 Ventil
Hubraum (cm³)	3769	2482
Ansaugung	Turbo	Turbo / Intercooler
Kraftstoffversorgung	Direkteinspritzung "Common rail"	Direkteinspritzung "Common rail" - 2000 bar
Emissionsklasse	Stage 3B	Stage 3B
Massenausgleich	Gegenläufige Massen	Gegenläufige Massen
Leistung (kW/PS)	72,1 / 98	55,4 / 75,3
Nenn Drehzahl (U/min)	2400	2300
Max. Drehmoment (Nm bei U/min)	330 / 1500	300 / 1500
Steuerung der Motordrehzahl	Elektronische Einstellung der Motordrehzahl über ein Steuerpult mit folgenden Funktionen: Steigerung und Verringerung der Motordrehzahl, Speichern und Abrufen der eingestellten Geschwindigkeit, Ausschaltung und Übergang auf die Mindestgeschwindigkeit.	
Kühlsystem	Flüssigkeitskühlung	
Tankinhaltsvermögen (l)	54	
FAHRGESTELL	Integrierter Schwingrahmen OS-FRAME mit Radlenkung	
ANTRIEB	Vierradantrieb mit elektrohydraulisch abschließbarem Vorderradantrieb	
GETRIEBE	32-Gang Synchrongetriebe: 16 VW und 16 RW mit synchronisiertem Wendegetriebe	
EASYDRIVE® WENDEGETRIEBE (Optional)	Elektronisch über einen sich links am Lenkrad befindlichen Hebel (in drei Stufen VW-N-RW) geschaltetes, elektrohydraulisches Wendegetriebe. Wahlmöglichkeit zwischen 5 verschiedenen Ansprechempfindlichkeiten	
Getriebekupplung	Mehrscheibenkupplung im Ölbad mit elektronisch gesteuerter, proportional hydraulischer Ansteuerung und Pro-Act System	
DIFFERENZIAL	Vorne und hinten. Hintere und vordere Differenzialsperre gleichzeitig, oder nur hintere Differenzialsperre mit elektrohydraulischer Schaltung	
ACHSEN	Planetengeräte an der Vorder- und Hinterachse. Mittig schwingende Vorderachse (ca. ±15°)	
HINTERE ZAPFWELLE	Vom Schaltgetriebe entkoppelte und zur Fahrgeschwindigkeit synchronisierte Zapfwelle. Unter Belastung bei ausgerückter Bremse einschaltbar	
Zapfwellenkupplung	Mehrscheibenkupplung im Ölbad mit elektrohydraulischer Betätigung	
Zapfwellendrehzahl (U/min)	Serie: 540/540E - Optional: 540/1000	
HYDRAULIK	Mit doppeltem Kreislauf, unabhängigen Pumpen und Wärmetauscher	
Hydraulische Förderleistung für Hydrolenkung und elektrohydraulische Ansteuerungen (l/min)	33	
Hydraulische Förderleistung für Kraftheber und Steuergeräte (l/min)	30 (optional eine stärkere Pumpe mit einer Förderleistung von 49 l/min)	
Hydraulischer Höchstdruck (bar)	180	
HINTERE STEUERGERÄTE	Mechanisch gesteuert	
Serie	2 doppelt wirkend	
Optional und zusätzlich zur Serienausstattung	1 einfach wirkend und 1 doppelt wirkend oder 1 doppelt wirkend und 1 doppelt wirkend flottierend	
Joystick (Optional)	Zur elektronischen, proportionalen Ansteuerung der Kraftheber und der hinteren Steuergeräte bestehend aus: 1 einfach wirkend mit einstellbarer Förderleistung und freiem Rücklauf, 5 doppelt wirkend (serienmäßig eingebaute Steuergeräte werden ersetzt) und stärkere Pumpe mit einer Förderleistung von 49 l/min. Potentiometer für die Einstellung der Ansprechempfindlichkeit des Joysticks	
ELEKTRISCHE ANLAGE	Batterie 100 Ah / 12 V - Lichtmaschine 95 A	
Hinterere Stromsteckbuchsen	7- und 3-polig	
HINTERER KRAFTHEBER	Serie: mit zwei äußeren Hubzylindern - Optional: mit kontrollierter Position und Zugkraft	
Dreipunktaufhängung für Arbeitsgeräte	Serie: Normale Kupplungen Kategorien 1 und 2. Optional: Schnellkupplungen Kat. 1 und 2, Lenker mit Längseinstellung oder Schnellkupplungen Kat. 1 und 2, L-förmig, in der Länge verstellbaren Armen und in der Breite verstellbaren Fanghaken	
Lenker des dritten Punkts	Serie: Mit manueller Einstellung - Optional: Lenker und Zugstrebe mit hydraulischer Ansteuerung	
Hubleistung an den Scheiben (kg)	2300	
VORDERER KRAFTHEBER (Optional)	Mit zwei äußeren Hubzylindern, vorderem Schutz und 2 doppelt wirkenden Steuergeräten mit freiem Rücklauf	
Lenker des dritten Punkts	Steif mit Schnellkupplungen Kat. 1	
Hubleistung (kg)	800	
FAHRERSTAND	Um 180° drehbarer, auf Silentblöcken hängender Plattform. An der drehbaren Schaltsäule montierte Pedale	
Lenkrad	Mit Neigungsverstellung	
Sitz	Mit durch Gasfeder unterstützter Kippfunktion, Sicherheitsgurt und Sensor 'Bediener an Bord' Serie: Komfortsitz mit je nach Körpergewicht des Fahrers einstellbarer Federung - Optional: Sitz 'Kab Seating' oder Sitz 'Grammer' mit Federung und pneumatischen Aufhängungen	
BETRIEBSBREMSEN	Scheibenbremsen im Ölbad mit hydrostatischer Betätigung, auf alle 4 Räder wirkend mit automatischer Schaltung des Allradantriebs	
Feststellbremse	Automatisch und unabhängig Brake-Off mit Funktion von Feststellbremsanlage auf angemessene Weise	
LENKUNG	Hydrostatische auf die Vorderräder wirkende Lenkung. Flußstromablenker für Hydrolenkung	
SICHERHEIT	Serie: Homologierter Schutzrahmen vorne, mit Gasdurchfedern zur Erleichterung der Senkung und Aufhebung	
KABINE (Optional)	Homologiert und Schall isoliert, mit Monocoque-Rahmen auf Silentblöcken, drehbarer Arbeitsscheinwerfer und Stoffsitz. Belüftungs-, Heizungs- und Klimaanlage. In Standard-Struktur oder Kegelform erhältlich	
ARMATURENBRETT	Mit Multifunktions-Farbdisplay und digitale Instrumente mit folgenden Anzeige: Arbeitsstundenzähler, Batteriespannung, Momentanverbrauch, DPF-Verschmutzung, gleichzeitige Wiedergabe von Motordrehzahl, Fahrgeschwindigkeit und Zapfwellendrehzahl. Kontrollleuchten und Hubsignal	Mit Multifunktions-Farbdisplay und digitale Instrumente mit folgenden Anzeige: Arbeitsstundenzähler, Batteriespannung, Momentanverbrauch, gleichzeitige Wiedergabe von Motordrehzahl, Fahrgeschwindigkeit und Zapfwellendrehzahl. Kontrollleuchten und Hubsignal
REIFEN (Serie)	280/70R18	
Optional	340/65R18 * 320/65R18 * 250/85R20 * 300/70R20 * 320/70R20 * 340/65R20 * 31x15.50-15 mit Profil XTC oder STG * 13.6-16 Garden	
ANHÄNGEKUPPLUNG (Serie)	Heckseitig CUNA - Frontseitig	
Optional	Heckseitige Anhängerkupplung CEE oder CEE mit Slider-Rahmen oder CUNA mit Slider-Rahmen	
GEWICHT IN FAHRBEREITEM ZUSTAND		
Mit Schutzrahmen (kg)	2385	2315
Mit Kabine (kg)	2530	2460
WEITERE OPTIONALS	Vorderer Stoßdämpfer, drehbarer Arbeitsscheinwerfer, vordere Ballastgewichte, Ballastgewichte für Vorderräder, Aktivkohlefilter für druckdichte Kabine	

Orion DUALSTEER®

K105 | L80

	340/65R18	280/70R18	320/65R18	250/85R20	300/70R20
	mit verstellbarer felge	mit verstellbarer felge	mit verstellbarer felge	mit verstellbarer felge	mit verstellbarer felge
A Reifenbreite (mm)	343	282	320	245	286
B Reifendurchmesser (mm)	899	849	873	940	942
C Spurweite min/max (mm)	1098/1538	1098/1538	1098/1538	1046/1588	1134/1618
D Breite min/max (mm)	1441/1881	1380/1820	1441/1881	1291/1833	1420/1904

	320/70R20	340/65R20	31x15.50-15 XTC	31x15.50-15 STG	13.6-16 Garden
	mit verstellbarer felge	mit verstellbarer felge	mit fester felge	mit fester felge	mit fester felge
A Reifenbreite (mm)	316	343	368	394	391
B Reifendurchmesser (mm)	975	958	800	800	968
C Spurweite min/max (mm)	1134/1618	1134/1618	1260/1374	1260/1374	1240/1400
D Breite min/max (mm)	1450/1934	1477/1961	1628/1742	1654/1768	1631/1791

Orion K105 L80 DUALSTEER® Abmessungen (mm):							
E	F	G	H	I min/max	L min/max	M min/max	N min/max
1348	1495	932	3775	161/271	2254/2364	2070/2180	2139/2249

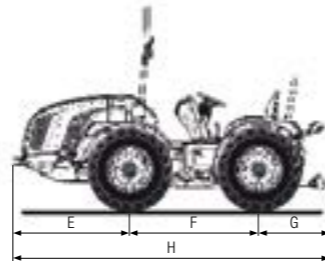
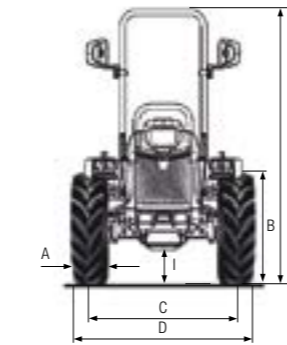

Kabine STANDARD

Kabine KONISCHEN

TECHNISCHE DATEN	Orion K105 DUALSTEER®	Orion L80 DUALSTEER®
MOTOR	Kubota V3800-CR-T-EU3	Kohler KDI 2504 TCR
Anzahl der Zylinder	4 in Reihe	4 in Reihe / 16 Ventil
Hubraum (cm³)	3769	2482
Ansaugung	Turbo	Turbo / Intercooler
Kraftstoffversorgung	Direkteinspritzung "Common rail"	Direkteinspritzung "Common rail" - 2000 bar
Emissionsklasse	Stage 3B	Stage 3B
Massenausgleich	Gegenläufige Massen	Gegenläufige Massen
Leistung (kW/PS)	72,1 / 98	55,4 / 75,3
Nenn Drehzahl (U/min)	2400	2300
Max. Drehmoment (Nm bei U/min)	330 / 1500	300 / 1500
Steuerung der Motordrehzahl	Elektronische Einstellung der Motordrehzahl über ein Steuerpult mit folgenden Funktionen: Steigerung und Verringerung der Motordrehzahl, Speichern und Abrufen der eingestellten Geschwindigkeit, Ausschaltung und Übergang auf die Mindestgeschwindigkeit.	
Kühlsystem	Flüssigkeitskühlung	
Tankinhaltsvermögen (l)	54	
FAHRGESTELL	Integrierter Schwingrahmen OS-FRAME mit Zentralgelenk und Radlenkung	
ANTRIEB	Vierradantrieb mit elektrohydraulisch ausschließbarem Vorderradantrieb	
GETRIEBE	32-Gang Synchrongetriebe: 16 VW und 16 RW mit synchronisiertem Wendegetriebe	
EASYDRIVE® WENDEGETRIEBE (Optional)	Elektronisch über einen sich links am Lenkrad befindlichen Hebel (in drei Stufen VW-N-RW) geschaltetes, elektrohydraulisches Wendegetriebe. Wahlmöglichkeit zwischen 5 verschiedenen Ansprechempfindlichkeiten	
Getriebekupplung	Mehrscheibenkupplung im Ölbad mit elektronisch gesteuerter, proportional hydraulischer Ansteuerung und Pro-Act System	
DIFFERENZIAL	Vorne und hinten. Hintere und vordere Differenzialsperre gleichzeitig, oder nur hintere Differenzialsperre mit elektrohydraulischer Schaltung	
ACHSEN	Planetengeräte an der Vorder- und Hinterachse. Mittig schwingende Vorderachse (ca. ±15°)	
HINTERE ZAPFWELLE	Vom Schaltgetriebe entkoppelte und zur Fahrgeschwindigkeit synchronisierte Zapfwelle. Unter Belastung bei ausgerückter Bremse einschaltbar	
Zapfwellenkupplung	Mehrscheibenkupplung im Ölbad mit elektrohydraulischer Betätigung	
Zapfwellendrehzahl (U/min)	Serie: 540/540E - Optional: 540/1000	
HYDRAULIK	Mit doppeltem Kreislauf, unabhängigen Pumpen und Wärmetauscher	
Hydraulische Förderleistung für Hydraulenklung und elektrohydraulische Ansteuerungen (l/min)	33	
Hydraulische Förderleistung für Kraftheber und Steuergeräte (l/min)	30 (optional eine stärkere Pumpe mit einer Förderleistung von 49 l/min)	
Hydraulischer Höchstdruck (bar)	180	
HINTERE STEUERGERÄTE	Mechanisch gesteuert	
Serie	2 doppelt wirkend	
Optional und zusätzlich zur Serienausstattung	1 einfach wirkend und 1 doppelt wirkend oder 1 doppelt wirkend und 1 doppelt wirkend flottierend	
Joystick (Optional)	Zur elektronischen, proportionalen Ansteuerung der Kraftheber und der hinteren Steuergeräte bestehend aus: 1 einfach wirkend mit einstellbarer Förderleistung und freiem Rücklauf, 5 doppelt wirkend (serienmäßig eingebaute Steuergeräte werden ersetzt) und stärkere Pumpe mit einer Förderleistung von 49 l/min. Potentiometer für die Einstellung der Ansprechempfindlichkeit des Joysticks	
ELEKTRISCHE ANLAGE	Batterie 100 Ah / 12 V - Lichtmaschine 95 A	
Hinterere Stromsteckbuchsen	7- und 3-polig	
HINTERER KRAFTHEBER	Serie: mit zwei äußeren Hubzylindern - Optional: mit kontrollierter Position und Zugkraft	
Dreipunktaufhängung für Arbeitsgeräte	Serie: Normale Kupplungen Kategorien 1 und 2. Optional: Schnellkupplungen Kat. 1 und 2, Lenker mit Längseinstellung oder Schnellkupplungen Kat. 1 und 2, L-förmig, in der Länge verstellbaren Armen und in der Breite verstellbaren Fanghaken	
Lenker des dritten Punkts	Serie: Mit manueller Einstellung - Optional: Lenker und Zugstrebe mit hydraulischer Ansteuerung	
Hubleistung an den Scheiben (kg)	2300	
VORDERER KRAFTHEBER (Optional)	Mit zwei äußeren Hubzylindern, vorderem Schutz und 2 doppelt wirkenden Steuergeräten mit freiem Rücklauf	
Lenker des dritten Punkts	Steif mit Schnellkupplungen Kat. 1	
Hubleistung (kg)	800	
FAHRERSTAND	Um 180° drehbarer, auf Silentblöcken hängender Plattform. An der drehbaren Schaltsäule montierte Pedale	
Lenkrad	Mit Neigungsverstellung	
Sitz	Mit durch Gasfeder unterstützter Kippfunktion, Sicherheitsgurt und Sensor 'Bediener an Bord' Serie: Komfortsitz mit je nach Körpergewicht des Fahrers einstellbarer Federung - Optional: Sitz 'Kab Seating' oder Sitz 'Grammer' mit Federung und pneumatischen Aufhängungen	
BETRIEBSBREMSEN	Scheibenbremsen im Ölbad mit hydrostatischer Betätigung, auf alle 4 Räder wirkend mit automatischer Schaltung des Allradantriebs	
Feststellbremse	Automatisch und unabhängig Brake-Off mit Funktion von Feststellbremsanlage auf angemessene Weise	
LENKUNG	Doppeltes 4-Zylinder-Lenkensystem Dualsteer®. Hydrostatische auf die Vorderräder und den zentralen Knicklenker wirkende Lenkung. Flußstromablenker für Hydraulenklung	
SICHERHEIT	Serie: Homologierter Schutzrahmen vorne, mit Gasdurchfedern zur Erleichterung der Senkung und Aufhebung	
KABINE (Optional)	Homologiert und Schall isoliert, mit Monocoque-Rahmen auf Silentblöcken, drehbarer Arbeitsscheinwerfer und Stoffsitz. Belüftungs-, Heizungs- und Klimaanlage. In Standard-Struktur oder Kegelform erhältlich	
ARMATURENBRETT	Mit Multifunktions-Farbdisplay und digitale Instrumente mit folgenden Anzeige: Arbeitsstundenzähler, Batteriespannung, Momentanverbrauch, DPF-Verschmutzung, gleichzeitige Wiedergabe von Motordrehzahl, Fahrgeschwindigkeit und Zapfwellendrehzahl. Kontrollleuchten und Hubsignal	Mit Multifunktions-Farbdisplay und digitale Instrumente mit folgenden Anzeige: Arbeitsstundenzähler, Batteriespannung, Momentanverbrauch, gleichzeitige Wiedergabe von Motordrehzahl, Fahrgeschwindigkeit und Zapfwellendrehzahl. Kontrollleuchten und Hubsignal
REIFEN (Serie)	280/70R18	
Optional	340/65R18 * 320/65R18 * 250/85R20 * 300/70R20 * 320/70R20 * 340/65R20 * 31x15.50-15 mit Profil XTC oder STG * 13.6-16 Garden	
ANHÄNGEKUPPLUNG (Serie)	Heckseitig CUNA - Frontseitig	
Optional	Heckseitige Anhängerkupplung CEE oder CEE mit Slider-Rahmen oder CUNA mit Slider-Rahmen	
GEWICHT IN FAHRBEREITEM ZUSTAND		
Mit Schutzrahmen (kg)	2450	2380
Mit Kabine (kg)	2580	2510
WEITERE OPTIONALS	Vorderer Stoßdämpfer, drehbarer Arbeitsscheinwerfer, vordere Ballastgewichte, Ballastgewichte für Vorderräder, Aktivkohlefilter für druckdichte Kabine	

Orion MT K105



	31x15.50-15 XTC	31x15.50-15 STG	440/50R17 ALL GROUND	425/55R17 AC70G	340/65R20
	mit fester felge	mit fester felge	mit fester felge	mit fester felge	mit verstellbarer felge
A Reifenbreite (mm)	368	394	431	430	343
B Reifendurchmesser (mm)	800	800	873	884	958
C Spurweite min/max (mm)	1510	1510	1476	1476	1354/1618
D Breite min/max (mm)	1878	1904	1907	1906	1697/1961

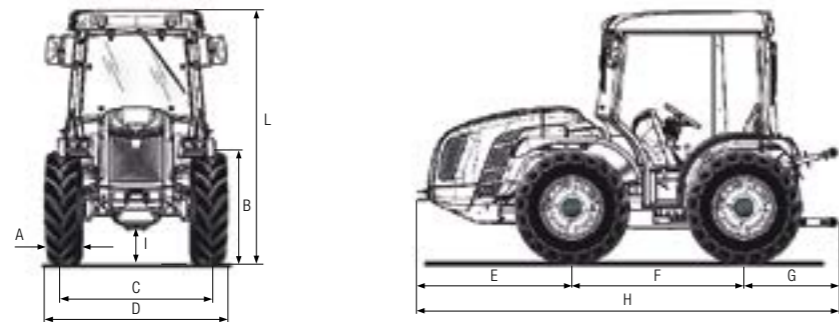

Orion K105 MT Abmessungen (mm):					
E	F	G	H	I min/max	L min/max
1348	1495	932	3775	184/294	2070/2180

TECHNISCHE DATEN	Orion K105 MT
MOTOR	Kubota V3800-CR-T-EU3
Anzahl der Zylinder	4 in Reihe
Hubraum (cm³)	3769
Ansaugung	Turbo
Kraftstoffversorgung	Direkteinspritzung "Common rail"
Emissionsklasse	Stage 3B
Massenausgleich	Gegenläufige Massen
Leistung (kW/PS)	72,1 / 98
Nenn Drehzahl (U/min)	2400
Max. Drehmoment (Nm bei U/min)	330 / 1500
Steuerung der Motordrehzahl	Elektronische Einstellung der Motordrehzahl über ein Steuerpult mit folgenden Funktionen: Steigerung und Verringerung der Motordrehzahl, Speichern und Abrufen der eingestellten Geschwindigkeit, Ausschaltung und Übergang auf die Mindestgeschwindigkeit
Kühlsystem	Flüssigkeitskühlung
Tankinhaltungsvermögen (l)	54
Luftfilter	Zyklon-Vorfilter mit Luftfilter hoher Effizienz und vorderem Luftansaug
FAHRGESTELL	Integrierter Schwingrahmen OS-FRAME mit Radlenkung
ANTRIEB	Vierradantrieb mit elektrohydraulisch ausschließbarem Vorderradantrieb
GETRIEBE	32-Gang Synchrongetriebe: 16 VW und 16 RW mit synchronisiertem Wendegetriebe
EASYDRIVE® WENDEGETRIEBE (Optional)	Elektronisch über einen sich links am Lenkrad befindlichen Hebel (in drei Stufen VW-N-RW) geschaltetes, elektrohydraulisches Wendegetriebe. Wahlmöglichkeit zwischen 5 verschiedenen Ansprechempfindlichkeiten
Getriebekupplung	Mehrscheibenkupplung im Ölbad mit elektronisch gesteuerter, proportional hydraulischer Ansteuerung und Pro-Act System
DIFFERENZIAL	Vorne und hinten. Hintere und vordere Differenzialsperre gleichzeitig, oder nur hintere Differenzialsperre mit elektrohydraulischer Schaltung
ACHSEN	Planetengeräte an der Vorder- und Hinterachse. Mittig schwingende Vorderachse (ca. ±15°)
HINTERE ZAPFWELLE	Vom Schaltgetriebe entkoppelte und zur Fahrgeschwindigkeit synchronisierte Zapfwelle. Unter Belastung bei ausgerückter Bremse einschaltbar
Zapfwellenkupplung	Mehrscheibenkupplung im Ölbad mit elektrohydraulischer Betätigung
Zapfwelldrehzahl (U/min)	Serie: 540/1000 - Optional: 540/540E
HYDRAULIK	Mit doppeltem Kreislauf, unabhängigen Pumpen und Wärmetauscher
Hydraulische Förderleistung für Hydrolenkung und elektrohydraulische Ansteuerungen (l/min)	33
Hydraulische Förderleistung für Kraftheber und Steuergeräte (l/min)	30
Hydraulischer Höchstdruck (bar)	180
HINTERE STEUERGERÄTE	Mechanisch gesteuert
Serie	1 einfach wirkend und 2 doppelt wirkend
Optional und zusätzlich zur Serienausstattung	1 einfach wirkend oder 1 doppelt wirkend oder 1 doppelt wirkend flotterend
Joystick (Optional)	Zur elektronischen, proportionalen Ansteuerung der Kraftheber und der hinteren Steuergeräte bestehend aus: 1 einfach wirkend ohne freien Rücklauf, 3 doppelt wirkend (serienmäßig eingebaute Steuergeräte werden ersetzt). Potentiometer für die Einstellung der Ansprechempfindlichkeit des Joysticks
ELEKTRISCHE ANLAGE	Batterie 100 Ah / 12 V - Lichtmaschine 95 A
Hinterere Stromsteckbuchsen	7- und 3-polig
HINTERER KRAFTHEBER	Serie: mit vier äußeren Hubzylindern mit hydraulische Geräteentlastung und Dual Floating System®
Dreipunktaufhängung für Arbeitsgeräte	Schnellkupplungen Kat. 1 und 2, L-förmig, in der Länge verstellbaren Armen und in der Breite verstellbaren Fanghaken
Lenker des dritten Punkts	Serie: Mit manueller Einstellung - Optional: Lenker und Zugstrebe mit hydraulischer Ansteuerung
Hubleistung an den Scheiben (kg)	2300
VORDERER KRAFTHEBER (Optional)	Mit zwei äußeren Hubzylindern, vorderem Schutz und 2 doppelt wirkenden Steuergeräten mit freiem Rücklauf
Lenker des dritten Punkts	Steif mit Schnellkupplungen Kat. 1
Hubleistung (kg)	800
FAHRERSTAND	Breitere Version, um 180° drehbarer, auf Silentblöcken hängender Plattform. An der drehbaren Schaltsäule montierte Pedale
Lenkrad	Mit Neigungsverstellung
Sitz	Mit durch Gasfeder unterstützter Kippfunktion, Sicherheitsgurt und Sensor 'Bediener an Bord' Serie: Komfortsitz mit je nach Körpergewicht des Fahrers einstellbarer Federung - Optional: Sitz 'Grammer' mit Federung und pneumatischen Aufhängungen
BETRIEBSBREMSEN	Scheibenbremsen im Ölbad mit hydrostatischer Betätigung, auf alle 4 Räder wirkend mit automatischer Schaltung des Allradantriebs
Feststellbremse	Automatisch und unabhängig Brake-Off mit Funktion von Feststellbremsanlage auf angemessene Weise
LENKUNG	Hydrostatische auf die Vorderräder wirkende Lenkung. Flußstromablenker für Hydrolenkung
SICHERHEIT	Serie: Sommerkabine mit drehbarer Arbeitsscheinwerfer
KABINE (Optional)	Homologiert und Schall isoliert, mit Monocoque-Rahmen auf Silentblöcken, drehbarer Arbeitsscheinwerfer und Stoffsitze. Belüftungs-, Heizungs- und Klimaanlage
ARMATURENBRETT	Mit Multifunktions-Farbdisplay und digitale Instrumente mit folgenden Anzeige: Arbeitsstundenzähler, Batteriespannung, Momentanverbrauch, DPf-Verschmutzung, gleichzeitige Wiedergabe von Motordrehzahl, Fahrgeschwindigkeit und Zapfwelldrehzahl. Kontrollleuchten und Hubsignal
REIFEN (Serie)	31x15.50-15 mit Profil XTC
Optional	340/65R20 * 31x15.50-15 mit Profil STG * 440/50-17 All-Ground * 425/55-14 AC70G
ANHÄNGEKUPPLUNG (Serie)	Heckseitig CUNA - Frontseitig
Optional	Heckseitige Anhängerkupplung CEE oder CEE mit Slider-Rahmen oder CUNA mit Slider-Rahmen
GEWICHT IN FAHRBEREITEM ZUSTAND	
Mit Sommerkabine (kg)	2480
Mit Kabine (kg)	2560
WEITERE OPTIONALS	Vorderer Stoßdämpfer, vordere Ballastgewichte, Ballastgewichte für Vorderräder, Turbine Luftvorfilter, Aktivkohlefilter für druckdichte Kabine

Orion SDT RS

K105 | L80

	260/70R16	300/70R20	260/70R16	340/65R20	280/70-18	360/70R20
	Vorne	Hinten	Vorne	Hinten	Vorne	Hinten
A Reifenbreite (mm)	258	286	258	343	265	357
B Reifendurchmesser (mm)	770	958	770	958	849	1042
C Spurweite min/max (mm)	1122/1522	1054/1490	1122/1522	1054/1490	1098/1538	1170/1490
D Breite min/max (mm)	1380/1780	1340/1776	1380/1780	1397/1833	1363/1803	1527/1847

	280/70-18	320/70R24	320/65R18	380/70R20	340/65R18	420/65R24
	Vorne	Hinten	Vorne	Hinten	Vorne	Hinten
A Reifenbreite (mm)	265	316	319	370	343	418
B Reifendurchmesser (mm)	849	1092	873	1078	899	1155
C Spurweite min/max (mm)	1098/1538	1034/1518	1166/1470	1170/1490	1170/1466	1190/1460
D Breite min/max (mm)	1363/1803	1350/1834	1485/1789	1540/1860	1513/1809	1608/1878

Orion K105 L80 SDT RS Abmessungen (mm):						
E	F	G	H	I min/max	L min/max	M min/max
1348	1607	968	3923	157/257	2216/2316	1792/1857

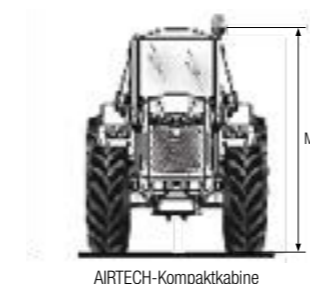
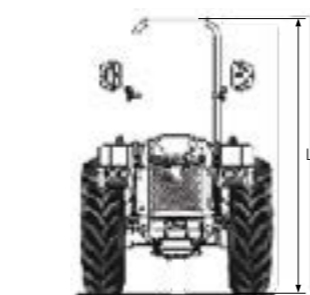
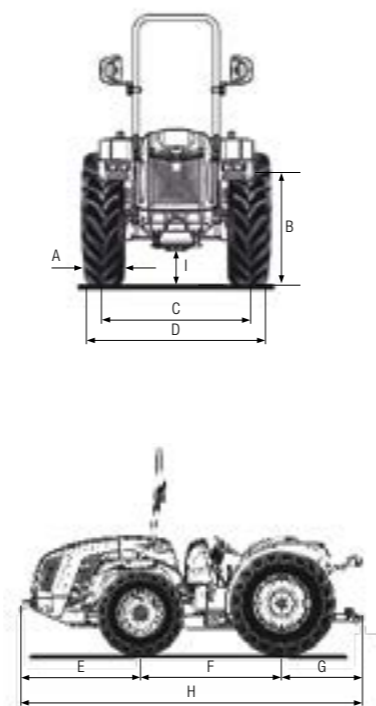

AIRTECH-Kompaktkabine

TECHNISCHE DATEN	Orion K105 SDT RS	Orion L80 SDT RS
MOTOR	Kubota V3800-CR-T-EU3	Kohler KDI 2504 TCR
Anzahl der Zylinder	4 in Reihe	4 in Reihe / 16 Ventil
Hubraum (cm³)	3769	2482
Ansaugung	Turbo	Turbo / Intercooler
Kraftstoffversorgung	Direkteinspritzung "Common rail"	Direkteinspritzung "Common rail" - 2000 bar
Emissionsklasse	Stage 3B	Stage 3B
Massenausgleich	Gegenläufige Massen	Gegenläufige Massen
Leistung (kW/PS)	72,1 / 98	55,4 / 75,3
Nendrehzahl (U/min)	2400	2300
Max. Drehmoment (Nm bei U/min)	330 / 1500	300 / 1500
Steuerung der Motordrehzahl	Elektronische Einstellung der Motordrehzahl über ein Steuerpult mit folgenden Funktionen: Steigerung und Verringerung der Motordrehzahl, Speichern und Abrufen der eingestellten Geschwindigkeit, Ausschaltung und Übergang auf die Mindestgeschwindigkeit	
Kühlsystem	Flüssigkeitskühlung	
Tankinhaltvermögen (l)	70 l (Version mit Schutzbügel) - 54 l (Version mit Fahrerkabine)	
FAHRGESTELL	Integrierter Schwingrahmen OS-FRAME mit Radlenkung	
ANTRIEB	Vierradantrieb mit elektrohydraulisch ausschließbarem Vorderradantrieb	
GETRIEBE	32-Gang Synchrongetriebe: 16 VW und 16 RW mit synchronisiertem Wendegetriebe	
EASYDRIVE WENDEGETRIEBE® (Optional)	Elektronisch über einen sich links am Lenkrad befindlichen Hebel (in drei Stufen VW-RW) geschaltetes, elektrohydraulisches Wendegetriebe. Wahlmöglichkeit zwischen 5 verschiedenen Ansprechempfindlichkeiten	
Getriebekupplung	Mehrscheibenkupplung im Ölbad mit elektronisch gesteuerter, proportional hydraulischer Ansteuerung und Pro-Act System	
DIFFERENZIAL	Vorne und hinten. Hintere und vordere Differenzialsperre gleichzeitig, oder nur hintere Differenzialsperre mit elektrohydraulischer Schaltung	
ACHSEN	Planetengetriebe an der Vorderachse und Untersetzungsgetriebe mit Zahnradkaskade an der Hinterachse Mittig schwingende Vorderachse (ca. ±15°)	
HINTERE ZAPFWELLE	Vom Schaltgetriebe entkoppelte und zur Fahrgeschwindigkeit synchronisierte Zapfwelle. Unter Belastung bei ausgerückter Bremse einschaltbar	
Zapfwellenkupplung	Mehrscheibenkupplung im Ölbad mit elektrohydraulischer Betätigung	
Zapfwellendrehzahl (U/min)	Serie: 540/540E - Optional: 540/1000	
HYDRAULIK	Mit doppeltem Kreislauf, unabhängigen Pumpen und Wärmetauscher	
Hydraulische Förderleistung für Hydrolenkung und elektrohydraulische Ansteuerungen (l/min)	33	
Hydraulische Förderleistung für Kraftheber und Steuergeräte (l/min)	30 (optional eine stärkere Pumpe mit einer Förderleistung von 49 l/min)	
Hydraulischer Höchstdruck (bar)	180	
HINTERE STEUERGERÄTE	Mechanisch gesteuert	
Serie	2 doppelt wirkend	
Optional und zusätzlich zur Serienausstattung	1 einfach wirkend und 1 doppelt wirkend oder 1 doppelt wirkend und 1 doppelt wirkend flottierend	
Joystick (Optional)	Zur elektronischen, proportionalen Ansteuerung der Kraftheber und der hinteren Steuergeräte bestehend aus: 1 einfach wirkend mit einstellbarer Förderleistung und freiem Rücklauf, 3 doppelt wirkend (serienmäßig eingebaute Steuergeräte werden ersetzt) und stärkere Pumpe mit einer Förderleistung von 49 l/min. Potentiometer für die Einstellung der Ansprechempfindlichkeit des Joysticks	
ELEKTRISCHE ANLAGE	Batterie 100 Ah / 12 V - Lichtmaschine 95 A	
Hinterer Stromsteckbuchsen	7- und 3-polig	
HINTERER KRAFTHEBER	Serie: mit zwei äußeren Hubzylindern - Optional: mit kontrollierter Position und Zugkraft	
Dreipunktaufhängung für Arbeitsgeräte	Serie: Normale Kupplungen Kategorien 1 und 2. Optional: Schnellkupplungen Kat. 1 und 2, Lenker ohne Längseinstellung oder Schnellkupplungen Kat. 1 und 2, L-förmig, in der Länge verstellbaren Armen und in der Breite verstellbaren Fanghaken	
Lenker des dritten Punkts	Serie: Mit manueller Einstellung - Optional: Lenker und Zugstrebe mit hydraulischer Ansteuerung	
Hubleistung an den Scheiben (kg)	2700	
VORDERER KRAFTHEBER (Optional)	Mit vorderem Schutz und 2 doppelt wirkenden Steuergeräte mit freiem Rücklauf	
Lenker des dritten Punkts	Stief mit Schnellkupplungen Kat. 1	
Hubleistung (kg)	800	
FAHRERSTAND	Monodirektional mit auf Silentblöcken hängender Plattform. An der Schaltsäule montierte Pedale	
Lenkrad	Mit Neigungsverstellung	
Sitz	Mit Sicherheitsgurt und Sensor 'Bediener an Bord'. Serie: Komfortsitz mit je nach Körpergewicht des Fahrers einstellbarer Federung - Optional: Sitz 'Kab Seating' oder Sitz 'Grammer' mit Federung und pneumatischen Aufhängungen	
BETRIEBSBREMSEN	Scheibenbremsen im Ölbad mit hydrostatischer Betätigung, auf alle 4 Räder wirkend mit automatischer Schaltung des Allradantriebs	
Feststellbremse	Serie: Mit Wirkung auf den Hinterradantrieb mit Hebel - Optional: Automatisch und unabhängig Brake-Off mit Funktion von Feststellbremsanlage auf angemessene Weise	
LENKUNG	Auf die Vorderräder wirkende Hydrolenkung	
SICHERHEIT	Serie: Homologierter Schutzrahmen vorne, mit Gasdurchfedern zur Erleichterung der Senkung und Aufhebung	
KABINE (Optional)	Druckdichte AIRTECH-Kompaktkabine der Kategorie 4. Schall isoliert, mit Monocoque-Rahmen auf Silentblöcken, drehbarer Arbeitsscheinwerfer und Stoffsitze. In die Struktur integrierte Sicherheitszelle, Armaturenbrett und Luftdüsen. Klimaanlage und Brake-Off-Feststellbremse als Serienausstattung	
ARMATURENBRETT	Mit Multifunktions-Farbdisplay und digitale Instrumente mit folgenden Anzeige: Arbeitsstundenzähler, Batteriespannung, Momentanverbrauch, DPF-Verschmutzung, gleichzeitige Wiedergabe von Motordrehzahl, Fahrgeschwindigkeit und Zapfwellendrehzahl. Kontrollleuchten und Hubsignal	Mit Multifunktions-Farbdisplay und digitale Instrumente mit folgenden Anzeige: Arbeitsstundenzähler, Batteriespannung, Momentanverbrauch, gleichzeitige Wiedergabe von Motordrehzahl, Fahrgeschwindigkeit und Zapfwellendrehzahl. Kontrollleuchten und Hubsignal
REIFEN (Serie)	260/70R16*300/70R20	
Optional	260/70R16*340/65R20 - 280/70-18*360/70R20 - 280/70-18*320/70R24 - 320/65R18*380/70R20 - 340/65R18*420/65R24	
ANHÄNGEKUPPLUNG (Serie)	Heckseitig CUNA - Frontseitig	
Optional	Heckseitige Anhängerkupplung CEE oder CEE mit Slider-Rahmen oder CUNA mit Slider-Rahmen	
GEWICHT IN FAHRBEREITEM ZUSTAND		
Mit Schutzrahmen (kg)	2520	2450
Mit Kompaktkabine (kg)	2700	2630
WEITERE OPTIONALS	Vorderer Stoßdämpfer, drehbarer Arbeitsscheinwerfer, vordere Ballastgewichte, Ballastgewichte für Vorderräder, Bausatz Gusseisenflansche für 24"-Hinterräder, Bausatz Vorderplatte für die Befestigung von Arbeitsgeräten, Aktivkohlefilter für druckdichte Kabine	

Orion SDT DUALSTEER®

K105 | L80

	260/70R16	300/70R20	260/70R16	340/65R20	280/70-18	360/70R20
	Vorne	Hinten	Vorne	Hinten	Vorne	Hinten
A Reifenbreite (mm)	258	286	258	343	265	357
B Reifendurchmesser (mm)	770	958	770	958	849	1042
C Spurweite min/max (mm)	1122/1522	1054/1490	1122/1522	1054/1490	1098/1538	1170/1490
D Breite min/max (mm)	1380/1780	1340/1776	1380/1780	1397/1833	1363/1803	1527/1847

	280/70-18	320/70R24	320/65R18	380/70R20	340/65R18	420/65R24
	Vorne	Hinten	Vorne	Hinten	Vorne	Hinten
A Reifenbreite (mm)	265	316	319	370	343	418
B Reifendurchmesser (mm)	849	1092	873	1078	899	1155
C Spurweite min/max (mm)	1098/1538	1034/1518	1166/1470	1170/1490	1170/1466	1190/1460
D Breite min/max (mm)	1363/1803	1350/1834	1485/1789	1540/1860	1513/1809	1608/1878

Orion K105 L80 SDT DUALSTEER® Abmessungen (mm):						
E	F	G	H	I min/max	L min/max	M min/max
1348	1607	968	3923	134/234	2216/2316	1792/1857

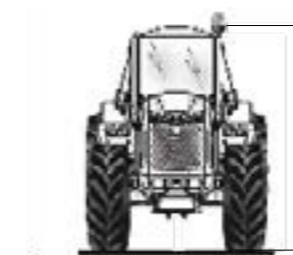
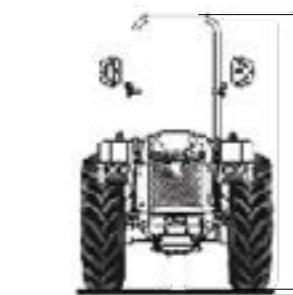
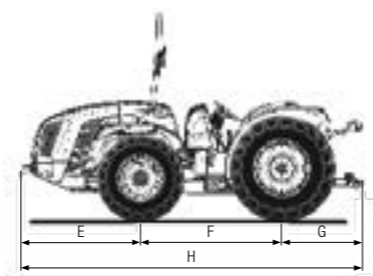
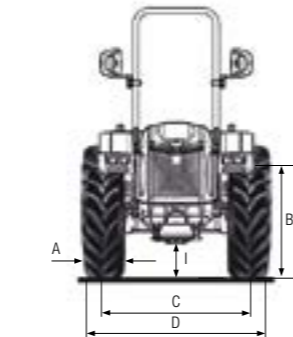

AIRTECH-Kompaktkabine

TECHNISCHE DATEN	Orion K105 SDT DUALSTEER®	Orion L80 SDT DUALSTEER®
MOTOR	Kubota V3800-CR-T-EU3	Kohler KDI 2504 TCR
Anzahl der Zylinder	4 in Reihe	4 in Reihe / 16 Ventile
Hubraum (cm³)	3769	2482
Ansaugung	Turbo	Turbo / Intercooler
Kraftstoffversorgung	Direkteinspritzung "Common rail"	Direkteinspritzung "Common rail" - 2000 bar
Emissionsklasse	Stage 3B	Stage 3B
Massenausgleich	Gegenläufige Massen	Gegenläufige Massen
Leistung (kW/PS)	72,1 / 98	55,4 / 75,3
Nenn Drehzahl (U/min)	2400	2300
Max. Drehmoment (Nm bei U/min)	330 / 1500	300 / 1500
Steuerung der Motordrehzahl	Elektronische Einstellung der Motordrehzahl über ein Steuerpult mit folgenden Funktionen: Steigerung und Verringerung der Motordrehzahl, Speichern und Abrufen der eingestellten Geschwindigkeit, Ausschaltung und Übergang auf die Mindestgeschwindigkeit	
Kühlsystem	Flüssigkeitskühlung	
Tankinhaltsvermögen (l)	70 l (Version mit Schutzbügel) - 54 l (Version mit Fahrerkabine)	
FAHRGESTELL	Integrierter Schwingrahmen OS-FRAME mit Zentralgelenk und Radlenkung	
ANTRIEB	Vierradantrieb mit elektrohydraulisch abschließbarem Vorderradantrieb	
GETRIEBE	32-Gang Synchrongetriebe: 16 VW und 16 RW mit synchronisiertem Wendegetriebe	
EASYDRIVE WENDEGETRIEBE® (Optional)	Elektronisch über einen sich links am Lenkrad befindlichen Hebel (in drei Stufen VW-N-RW) geschaltetes, elektrohydraulisches Wendegetriebe. Wahlmöglichkeit zwischen 5 verschiedenen Ansprechempfindlichkeiten	
Getriebekupplung	Mehrscheibenkupplung im Ölbad mit elektronisch gesteuerter, proportional hydraulischer Ansteuerung und Pro-Act System	
DIFFERENZIAL	Vorne und hinten. Hintere und vordere Differenzialsperre gleichzeitig, oder nur hintere Differenzialsperre mit elektrohydraulischer Schaltung	
ACHSEN	Planetengetriebe an der Vorderachse und Untersetzungsgetriebe mit Zahnradkaskade an der Hinterachse Mittig schwingende Vorderachse (ca. ±15°)	
HINTERE ZAPFWELLE	Vom Schaltgetriebe entkoppelte und zur Fahrgeschwindigkeit synchronisierte Zapfwelle. Unter Belastung bei ausgerückter Bremse einschaltbar	
Zapfwellenkupplung	Mehrscheibenkupplung im Ölbad mit elektrohydraulischer Betätigung	
Zapfwellendrehzahl (U/min)	Serie: 540/540E - Optional: 540/1000	
HYDRAULIK	Mit doppeltem Kreislauf, unabhängigen Pumpen und Wärmetauscher	
Hydraulische Förderleistung für Hydraulik und elektrohydraulische Ansteuerungen (l/min)	33	
Hydraulische Förderleistung für Kraftheber und Steuergeräte (l/min)	30	
Hydraulischer Höchstdruck (bar)	(optional eine stärkere Pumpe mit einer Förderleistung von 49 l/min) 180	
HINTERE STEUERGERÄTE	Mechanisch gesteuert	
Serie	2 doppelt wirkend	
Optional und zusätzlich zur Serienausstattung	1 einfach wirkend und 1 doppelt wirkend oder 1 doppelt wirkend und 1 doppelt wirkend flottierend	
Joystick (Optional)	Zur elektronischen, proportionalen Ansteuerung der Kraftheber und der hinteren Steuergeräte bestehend aus: 1 einfach wirkend mit einstellbarer Förderleistung und freiem Rücklauf, 3 doppelt wirkend (serienmäßig eingebaute Steuergeräte werden ersetzt) und stärkere Pumpe mit einer Förderleistung von 49 l/min. Potentiometer für die Einstellung der Ansprechempfindlichkeit des Joysticks	
ELEKTRISCHE ANLAGE	Batterie 100 Ah / 12 V - Lichtmaschine 95 A	
Hinterer Stromsteckbuchsen	7- und 3-polig	
HINTERER KRAFTHEBER	Serie: mit zwei äußeren Hubzylindern - Optional: mit kontrollierter Position und Zugkraft	
Dreipunktaufhängung für Arbeitsgeräte	Serie: Normale Kupplungen Kategorien 1 und 2. Optional: Schnellkupplungen Kat. 1 und 2, Lenker ohne Längseinstellung oder Schnellkupplungen Kat. 1 und 2, L-förmig, in der Länge verstellbaren Armen und in der Breite verstellbaren Fanghaken	
Lenker des dritten Punkts	Serie: Mit manueller Einstellung - Optional: Lenker und Zugstrebe mit hydraulischer Ansteuerung	
Hubleistung an den Scheiben (kg)	2700	
VORDERER KRAFTHEBER (Optional)	Mit vorderem Schutz und 2 doppelt wirkenden Steuergeräten mit freiem Rücklauf	
Lenker des dritten Punkts	Steif mit Schnellkupplungen Kat. 1	
Hubleistung (kg)	800	
FAHRERSTAND	Monodirektional mit auf Silentblöcken hängender Plattform. An der Schaltsäule montierte Pedale	
Lenkrad	Mit Neigungsverstellung	
Sitz	Mit Sicherheitsgurt und Se sor "Bediener an Bord". Serie: Komfortsitz mit je nach Körpergewicht des Fahrers einstellbarer Federung - Optional: Sitz "Kab Seating" oder Sitz "Grammer" mit Federung und pneumatischen Aufhängungen	
BETRIEBSBREMSEN	Scheibenbremsen im Ölbad mit hydrostatischer Betätigung, auf alle 4 Räder wirkend mit automatischer Schaltung des Allradantriebs	
Feststellbremse	Serie: Mit Wirkung auf den Hinterradantrieb mit Hebel - Optional: Automatisch und unabhängig Brake-Off mit Funktion von Feststellbremsanlage auf angemessene Weise	
LENKUNG	Doppeltes 4-Zylinder-Lenkensystem Dualsteer®. Hydrostatische auf die Vorderräder und den zentralen Knicklenker wirkende Lenkung	
SICHERHEIT	Serie: Homologierter Schutzrahmen vorne, mit Gasdurchfedern zur Erleichterung der Senkung und Aufhebung	
KABINE (Optional)	Druckdichte AIRTECH-Kompaktkabine der Kategorie 4. Schall isoliert, mit Monocoque-Rahmen auf Silentblöcken, drehbarer Arbeitsscheinwerfer und Stoffsitze. In die Struktur integrierte Sicherheitszelle, Armaturenbrett und Luftdüsen. Klimaanlage und Brake-Off-Feststellbremse als Serienausstattung	
ARMATURENBRETT	Mit Multifunktions-Farbdisplay und digitale Instrumente mit folgenden Anzeige: Arbeitsstundenzähler, Batteriespannung, Momentanverbrauch, DPF-Verschmutzung, gleichzeitige Wiedergabe von Motordrehzahl, Fahrgeschwindigkeit und Zapfwellendrehzahl. Kontrollleuchten und Hubsignal	Mit Multifunktions-Farbdisplay und digitale Instrumente mit folgenden Anzeige: Arbeitsstundenzähler, Batteriespannung, Momentanverbrauch, gleichzeitige Wiedergabe von Motordrehzahl, Fahrgeschwindigkeit und Zapfwellendrehzahl. Kontrollleuchten und Hubsignal
REIFEN (Serie)	260/70R16*300/70R20	
Optional	260/70R16*340/65R20 - 280/70-18*360/70R20 - 280/70-18*320/70R24 - 320/65R18*380/70R20 - 340/65R18*420/65R24	
ANHÄNGEKUPPLUNG (Serie)	Heckseitig CUNA - Frontseitig	
Optional	Heckseitige Anhängerkupplung CEE oder CEE mit Slider-Rahmen oder CUNA mit Slider-Rahmen	
GEWICHT IN FAHRBEREITEM ZUSTAND		
Mit Schutzrahmen (kg)	2570	2500
Mit Kompaktkabine (kg)	2700	2630
WEITERE OPTIONALS	Vorderer Stoßdämpfer, drehbarer Arbeitsscheinwerfer, vordere Ballastgewichte, Ballastgewichte für Vorderräder, Bausatz Gusseisenflansche für 24"-Hinterräder, Bausatz Vorderplatte für die Befestigung von Arbeitsgeräten, Aktivkohlefilter für druckdichte Kabine	